

## Excellent Adventure Axle Instructions

Hi there. Thanks for spending your hard-earned cash on this Surly product. Surly stuff is designed to be useful and durable. We're confident it will serve you well for years to come.

**⚠ WARNING: Cycling can be dangerous. Bicycle products should be installed and serviced by a professional mechanic. Never modify your bicycle or accessories. Read and follow all product instructions and warnings including information on the manufacturer's website. Inspect your bicycle before every ride. Always wear a helmet.**

For additional safety information about all Surly products visit: [surlybikes.com/safety](http://surlybikes.com/safety)

## Compatibility

- 12 x 148mm hub compatibility only
- Slotted horizontal or vertical single-position dropouts
- Dropouts must be 4.5mm thick (157mm outer width)
- Not for use with chain tensioner
- Common compatible Surly frames
  - a. Skid Loader e-bike
  - b. Karate Monkey, Krampus, Grappler, etc.

For compatibility questions, check [surlybikes.com](http://surlybikes.com) or call 877.743.3191

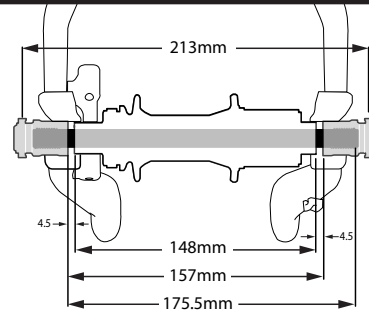

## Parts Included

Excellent Adventure Axle (qty. 1)

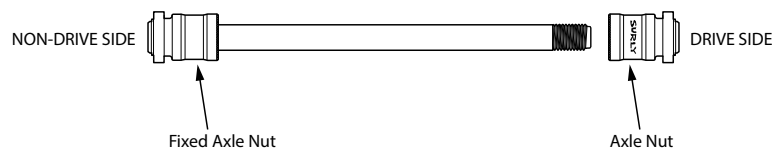

## Tools Required for Installation

- 8mm hex wrench
- Torque wrench capable of 40 Nm
- Grease

## Installation

**⚠ WARNING: An improperly installed thru-axle can allow the wheel to move or disengage from the bicycle, causing damage to the bicycle, and serious injury to the rider. If you are unsure how to install, use, or maintain your axle ask your local dealer for help.**

1. Apply thin coat of grease to axle threads.

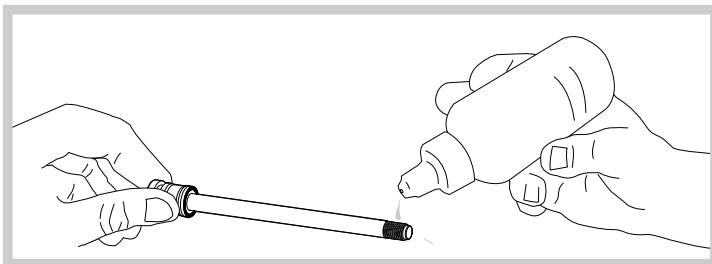

## Installation continued

2. Insert axle into non-drive side of hub and ensure threaded end protrudes from drive side dropout.
3. Hold fixed end of axle with 8mm hex wrench. Thread non-drive side axle nut by hand. Single speed only: Pull wheel back to tension chain and adjust wheel alignment. While holding non-drive side end of axle stationary, partially tighten drive side axle nut with 8mm hex wrench. Fully tighten to 40 Nm with Torque wrench.

Note: 40 Nm torque is intended to secure the axle during the worst riding conditions and in the most challenging bike setups; however, not all hubs are designed to handle the compression created by this large torque. Check with the hub manufacturer about compression and the potential for additional drag on the bearings.

**⚠ WARNING: Do not over-tighten the axle. Over-tightening can damage the axle and/or the dropouts.**

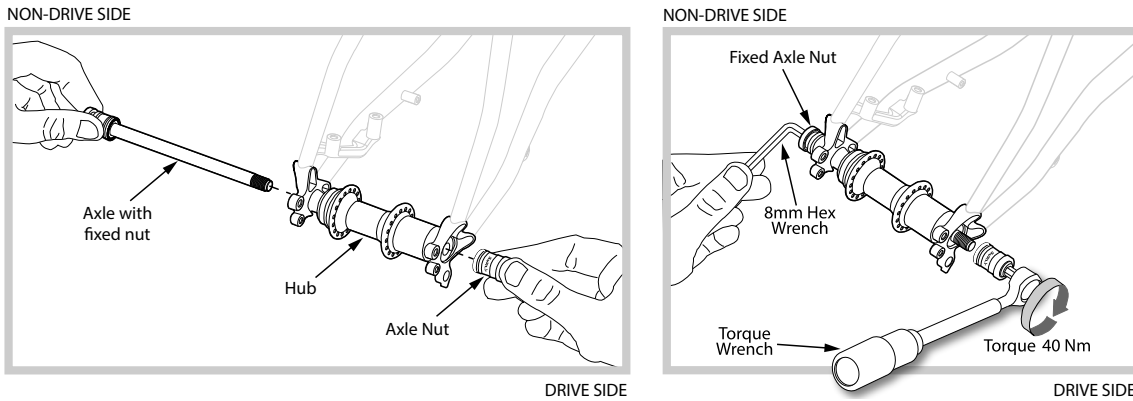

4. Check wheel alignment and spin wheel to ensure free movement. See trailer hitch instructions for trailer attachment method.

## Ongoing Maintenance

After installation has been completed, periodically check to make sure the wheel is fully secure.

**⚠ WARNING: Improper installation may lead cause the wheel or trailer to loosen or come off, leading to a loss of control and causing serious injury. Do not exceed specified torque values. Periodically check to make sure the axle is properly torqued to the indicated specification.**

## Limited Warranty

This Surly product is warranted against defects in materials and workmanship for one year from the date of retail purchase of the product, subject to the limitations detailed below. Save your dated receipt for proof of purchase.

This warranty does NOT cover the following:

- Damage due to improper assembly or follow-up maintenance or lack of skill, competence or experience of the user or assembler
- Products that have been modified, neglected, used in competition or for commercial purposes, misused or abused, involved in accidents or anything other than normal use
- Installation of components, parts or accessories not originally intended for or compatible with Surly product as sold
- Damage or deterioration to the paint, surface finish, aesthetics or appearance of the product
- Normal wear and tear
- Labor required to remove and/or refit and re-adjust the product within the bicycle assembly

This limited warranty is expressly limited to the repair or replacement of a defective product, at the option of Surly, and is the sole remedy of the warranty. This limited warranty applies only to the original purchaser of the Surly product and is not transferable. This warranty applies only to products purchased through an authorized dealer or distributor. In no event shall Surly be liable for any loss, inconvenience or damage, whether direct, incidental, consequential, or otherwise resulting from breach of any express or implied warranty or condition, of merchantability, fitness for a particular purpose, or otherwise with respect to our products except as set forth herein.

This limited warranty gives the consumer specific legal rights, and those rights and other rights may vary from place to place. This limited warranty does not affect your statutory rights.

**TO THE EXTENT NOT PROHIBITED BY LAW, THESE WARRANTIES ARE EXCLUSIVE AND THERE ARE NO OTHER EXPRESS OR IMPLIED WARRANTIES OR CONDITIONS INCLUDING WARRANTIES OR CONDITIONS OF MERCHANTABILITY AND FITNESS FOR A PARTICULAR PURPOSE.**

## Instructions pour l'axe Excellent Adventure

Bonjour, nous vous remercions pour d'avoir investi dans de ce produit Surly. Les produits Surly sont conçus pour être utiles et durables. Nous savons que vous en profiterez pour les années à venir.

**⚠ AVERTISSEMENT : le cyclisme peut être dangereux. Les pièces pour vélo doivent être montées et réparées par un mécanicien professionnel. Ne modifiez jamais votre vélo ou ses accessoires. Lisez et suivez tous les avertissements et modes d'emploi des produits, y compris les renseignements sur le site Web du fabricant. Inspectez votre vélo avant chaque sortie. Portez toujours un casque.**

Pour plus de renseignements de sécurité sur tous les produits Surly, rendez-vous sur [surlybikes.com/safety](http://surlybikes.com/safety)

## Compatibilité

- Compatibilité avec les moyeux 12 x 148 mm uniquement
- Pattes fendues horizontales ou verticales à position unique
- L'épaisseur des pattes doit être de 4,5 mm (largeur extérieure de 157 mm)
- Ne doit pas être utilisé avec un tendeur de chaîne
- Cadres compatibles courants de Surly
  - a. Vélo électrique Skid Loader
  - b. Karate Monkey, Krampus, Grappler etc.

Consultez [surlybikes.com](http://surlybikes.com) ou appelez le 877.743.3191 pour toute question sur la compatibilité.

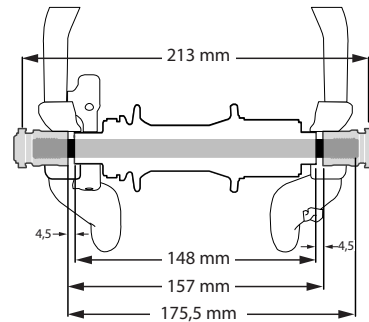

## Pièces incluses

Axe Excellent Adventure (qté 1)

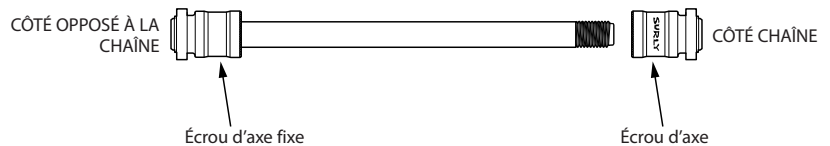

## Outils nécessaires à l'installation

- Clé hexagonale de 8 mm
- Clé dynamométrique d'une capacité de 40 Nm
- Graisse

## Installation

**⚠ AVERTISSEMENT : la mauvaise installation d'un axe traversant peut permettre un déplacement ou un désengagement de la roue du vélo, ce qui peut endommager ce dernier et entraîner des blessures graves pour le cycliste. En cas de doute sur la manière d'installer, d'utiliser ou d'entretenir l'axe, demandez à votre revendeur local de vous aider.**

1. Appliquez une fine couche de graisse sur le filetage de l'axe.

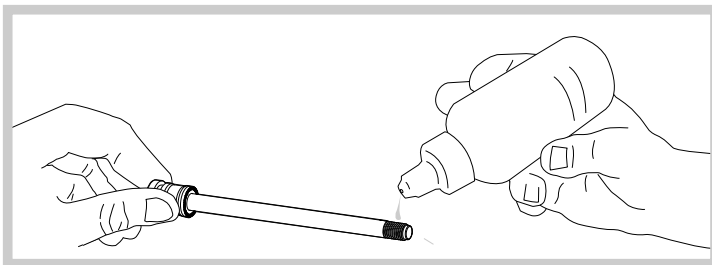

## Installation - suite

2. Introduisez l'axe dans le côté opposé à la chaîne du moyeu et assurez-vous que l'extrémité fileté dépasse de la patte du côté chaîne.
3. Maintenez l'extrémité fixe de l'axe avec une clé hexagonale de 8 mm. Vissez l'écrou de l'axe du côté opposé à la chaîne à la main. Vélos monovitesse uniquement : tirez la roue vers l'arrière pour tendre la chaîne et régler l'alignement de la roue. Tout en maintenant l'axe du côté opposé à la chaîne immobile, serrez partiellement l'écrou de l'axe côté chaîne avec une clé hexagonale de 8 mm. Serrez à fond à 40 Nm avec la clé dynamométrique.

Remarque : le serrage à 40 Nm est destiné à assurer la fixation de l'axe dans les pires conditions d'utilisation et dans les configurations de vélo les plus difficiles ; cependant, tous les moyeux ne sont pas conçus pour supporter la compression créée par ce couple important. Consultez le fabricant du moyeu au sujet de la compression et de la possibilité d'un frottement supplémentaire sur les roulements.

**⚠ AVERTISSEMENT : ne serrez pas trop l'axe. Un serrage excessif peut endommager l'axe et/ou les pattes.**

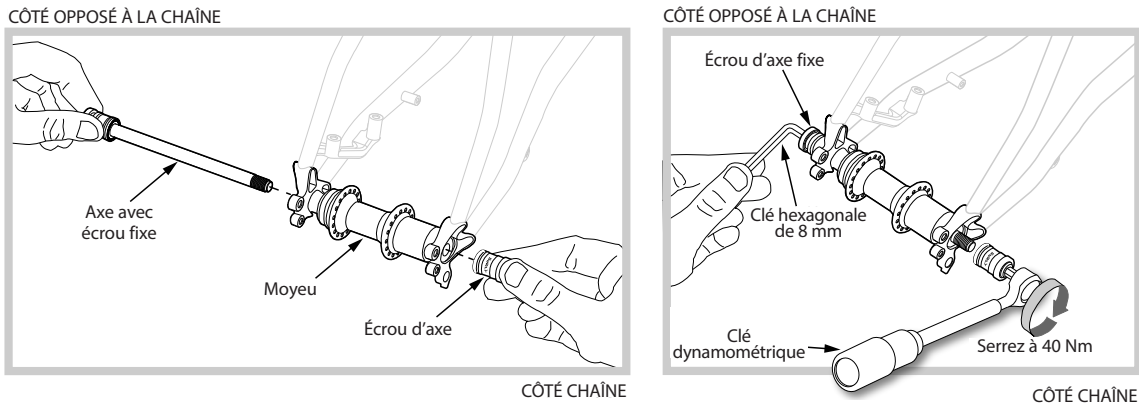

4. Vérifiez l'alignement de la roue et faites-la tourner pour vous assurer qu'elle tourne bien sans entrave. Reportez-vous aux instructions de l'attelage de remorque pour la méthode d'attache de la remorque.

## Entretien périodique

Une fois l'installation terminée, vérifiez régulièrement que la roue est bien fixée.

**⚠ AVERTISSEMENT : une installation incorrecte peut entraîner le desserrage ou le détachement de la roue ou de la remorque, entraînant ainsi une perte de contrôle et des blessures graves. Ne dépassez pas les valeurs de couple spécifiées. Vérifiez régulièrement que l'axe est correctement serré au couple spécifié.**

## Garantie limitée

Ce produit Surly est garanti contre les défauts de matériaux et de fabrication pendant un an à compter de la date d'achat au détail du produit, sous réserve des limites décrites ci-dessous. Conservez votre facture datée en guise de preuve d'achat.

Cette garantie ne couvre PAS les éléments suivants :

- Les dommages causés par un mauvais assemblage, un mauvais entretien ou par le manque de compétences, d'aptitude ou d'expérience de l'utilisateur ou de l'assembleur
- Les produits qui ont été modifiés, négligés, utilisés lors de compétitions ou à des fins commerciales, utilisés de façon incorrecte ou abusive, qui ont subi des accidents ou un traitement autre qu'une utilisation normale
- L'installation de composants, de pièces ou d'accessoires non compatibles ou non prévus pour être ajoutés au produit Surly tel qu'il est vendu
- Les dommages ou la détérioration de la peinture, du fini, de la qualité esthétique ou de l'apparence du produit
- L'usure normale
- La main-d'œuvre nécessaire pour retirer et/ou remonter et réajuster le produit sur le vélo

Cette garantie limitée est expressément limitée à la réparation ou au remplacement d'un produit défectueux, à la discrétion de Surly, et constitue le seul recours en vertu de la garantie. Cette garantie limitée s'applique uniquement à l'acquéreur d'origine du produit Surly et n'est pas transférable. Cette garantie s'applique uniquement aux produits achetés auprès d'un vendeur ou d'un distributeur autorisé. En aucun cas Surly ne sera responsable de toute perte, tout désagrément ou tout dommage, qu'il soit direct, accidentel, consécutif ou qu'il résulte de tout autre manquement à toute condition ou garantie expresse ou implicite de qualité marchande, d'aptitude à un emploi précis ou autre des produits Surly, exception faite des conditions établies aux présentes.

Cette garantie limitée donne au consommateur des droits juridiques précis, et ces droits, ainsi que ses autres droits, peuvent varier selon le pays, l'état ou la province. Cette garantie limitée n'affecte pas vos droits prévus par la loi.

DANS LA MESURE OÙ LA LOI L'AUTORISE, LES PRÉSENTES GARANTIES SONT EXCLUSIVES ET IL N'EXISTE AUCUNE AUTRE GARANTIE OU CONDITION, EXPLICITE OU IMPLICITE, NOTAMMENT TOUTE GARANTIE OU CONDITION DE QUALITÉ MARCHANDE OU D'APTITUDE À UN EMPLOI SPÉCIFIQUE.